



RACCORDS INSTANTANÉS

www.senga.fr

POUR SYSTÈMES PNEUMATIQUES
DE FREINAGE POIDS LOURDS

Automotive
DIN 74324
DIN 50021 SS
DIN IEC 6812-6



SENGA

CARACTÉRISTIQUES ET UTILISATION

Le raccord rapide type **SIRIT**, réalisé en laiton, a été conçu pour être employé avec des tubes en polyamide 11/12 ou en polyester élastomère sur des circuits pneumatiques d'installations auxiliaires et des ensembles de freinage poids lourds et remorques. C'est un raccord de sécurité prêt à être utilisé, il ne nécessite pas d'outils pour l'accouplement avec le tube. Il suffit seulement d'enclencher manuellement le tube dans le logement du raccord. Le temps d'assemblage est ainsi extrêmement réduit par rapport aux raccords traditionnels à bague coupante. On peut évaluer une réduction du temps d'assemblage de l'ordre de 70-80%. Les tolérances des tubes employés doivent se conformer strictement aux Normes ISO 7628 et DIN 74324/73378. La plage de température d'utilisation du raccord rapide est de -40°C/+100°C. L'étanchéité dans ces conditions est garantie par un mélange particulier choisi pour les joints toriques.

COMPOSITION

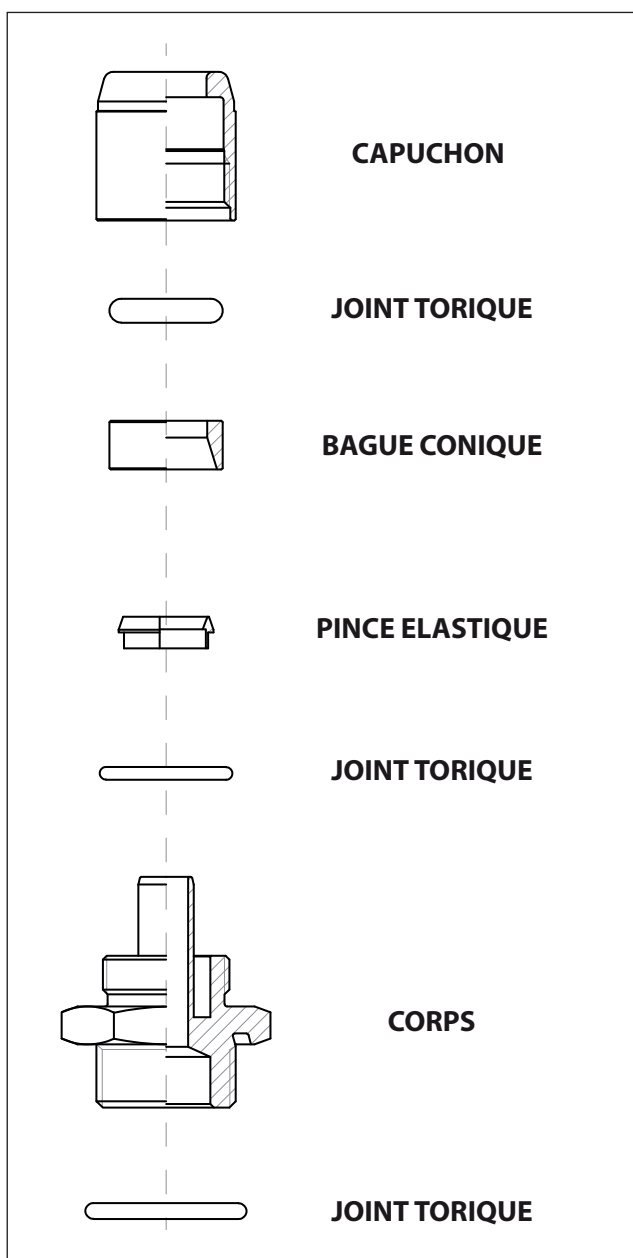

CERTIFICAT

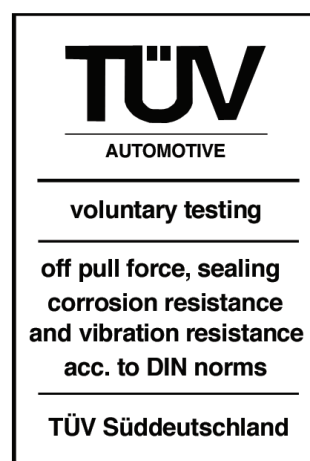

test de tenue au décrochage:
DIN 74324 (ISO 7628)

test d'étanchéité:
DIN 74324 (ISO 7628)

test de résistance au brouillard salin:
DIN 50021 SS (ISO 21227-2)

test de résistance aux vibrations:
DIN IEC 6812-6

INSTRUCTIONS D'ASSEMBLAGE POUR RACCORDS DROITS

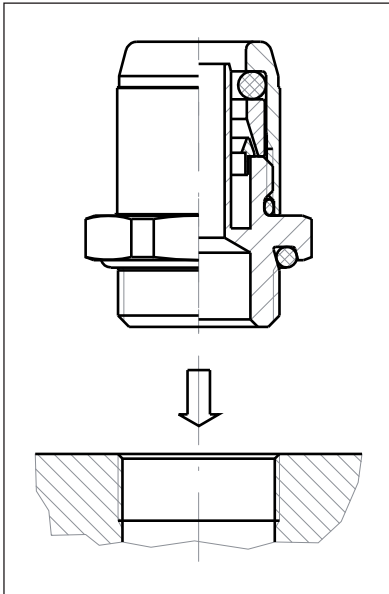

L'étanchéité des raccords droits se réfère à ce qui a été établi par la norme ISO 6149 DIN 3482. Pour obtenir un assemblage correct des raccords droits, il est nécessaire de se conformer rigoureusement aux valeurs de serrage indiquées dans la table suivante.

FILETAGE	COUPLE DE SERRAGE (Nm)±10%
M 10 x 1	22
M 12 x 1,5	24
M 14 x 1,5	30
M 16 x 1,5	35
M 18 x 1,5	36
M 22 x 1,5	40
M 26 x 1,5	45

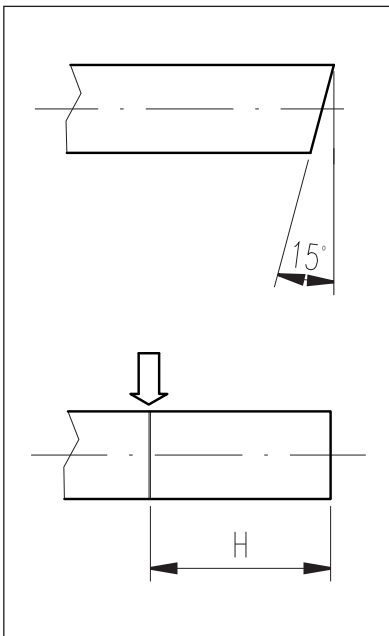

Le tube doit être coupé à angle droit avec une tolérance maximale de 15°. L'assemblage correct se réalise seulement avec l'insertion du tube jusqu'à la feuillure dans le siège du raccord. Afin d'avoir la certitude absolue que cette condition se réalise, il est conseillé de marquer graphiquement la profondeur d'accouplement du tube (cote H).

Ø TUBE	PROFONDEUR H (mm)
6 x 4	19,8
8 x 6	20,5
10 x 7	24
10 x 7,5	24
10 x 8	24
12 x 9	25
15 x 12	27
16 x 12	27
18 x 14	27

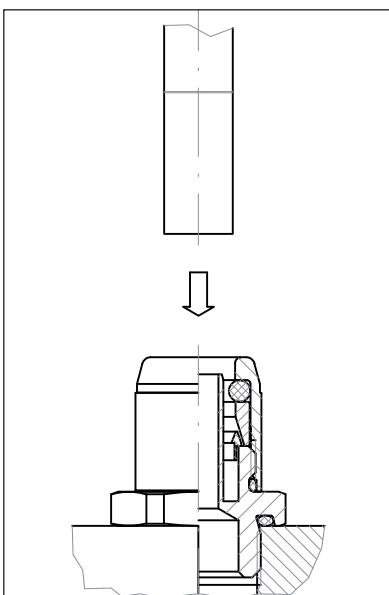

Le montage tube-raccord ne nécessite pas d'outils. Pour faciliter l'opération, seule une légère rotation du tube suffit. La force nécessaire au montage est indiquée dans la table suivante.

Ø TUBE	FORCE D'INSERTION (N)
6	60
8	80
10	82
12	95
15	100
16	100
18	100

INSTRUCTIONS D'ASSEMBLAGE POUR RACCORDS ORIENTABLES

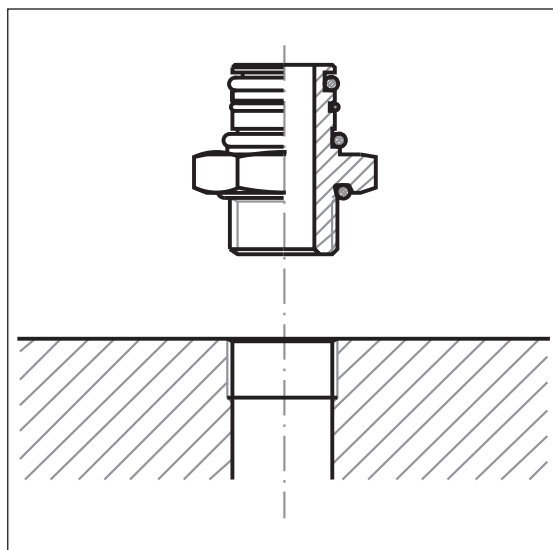

Visser l'embase d'orientation dans le taraudage.

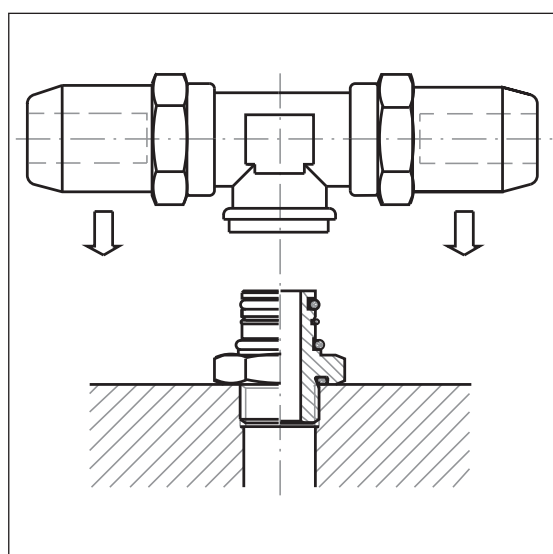

Brancher le corps en poussant vers le bas avec une légère torsion.

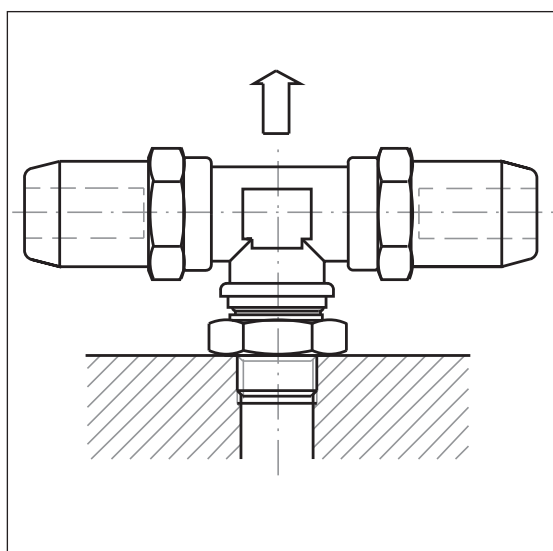

IMPORTANT:

Contrôler que le corps soit effectivement branché en appliquant une traction.

raccords d'implantation

7801

raccords droits mâles métriques avec joint monté

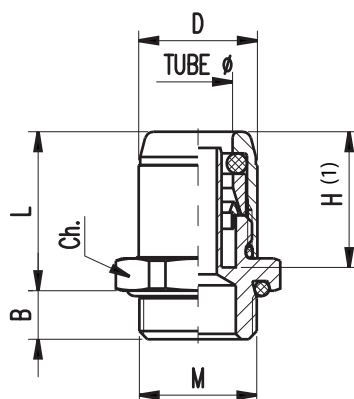

Automotive
DIN 74324
DIN 50021 SS
DIN IEC 6812-6

Pour les tubes PA 12
pour systèmes de freinage
voir page N6

CODE	Tube	M	B	D	H	L	Ch
7801 06 11	6 X 4	10 x 1	8	16	19,8	24,5	16
7801 06 12	6 x 4	12 x 1,5	8	16	19,8	24,5	18
7801 06 14	6 x 4	14 x 1,5	9	16	19,8	24,5	20
7801 06 16	6 x 4	16 x 1,5	8,5	16	19,8	25	22
7801 06 22	6 x 4	22 x 1,5	9	16	19,8	25,5	28
7801 08 11	8 X 6	10 x 1	8	18	20,5	25,5	18
7801 08 12	8 x 6	12 x 1,5	8	18	20,5	25,5	18
7801 08 14	8 X 6	14 x 1,5	9	18	20,5	25,5	20
7801 08 16	8 x 6	16 x 1,5	8,5	18	20,5	25,5	22
7801 08 22	8 X 6	22 x 1,5	9	18	20,5	26	28
7801 17 11	10 X 7	10 x 1	8	20	24	29,5	20
7801 17 12	10 x 7	12 x 1,5	8	20	24	28,5	20
7801 17 14	10 X 7	14 x 1,5	9	20	24	28,5	20
7801 17 16	10 x 7	16 x 1,5	8,5	20	24	28,5	22
7801 17 22	10 X 7	22 x 1,5	9	20	24	29	28
7801 18 12	10 x 7,5	12 x 1,5	8	20	24	28,5	20
7801 18 16	10 x 7,5	16 x 1,5	8,5	20	24	28,5	22
7801 18 22	10 x 7,5	22 x 1,5	9	20	24	29	28
7801 19 11	10 x 8	10 x 1	8	20	24	29,5	20
7801 19 12	10 x 8	12 x 1,5	8	20	24	28,5	20
7801 19 14	10 x 8	14 x 1,5	9	20	24	28,5	20
7801 19 16	10 x 8	16 x 1,5	8,5	20	24	28,5	22
7801 19 22	10 x 8	22 x 1,5	9	20	24	29	28
7801 29 12	12 x 9	12 x 1,5	8	22	25	30,2	22
7801 29 14	12 x 9	14 x 1,5	9	22	25	29,5	22
7801 29 16	12 x 9	16 x 1,5	8,5	22	25	29,5	22
7801 29 22	12 x 9	22 x 1,5	9	22	25	29,5	28
7801 52 16	15 x 12	16 x 1,5	8,5	28	27	33	28
7801 52 22	15 x 12	22 x 1,5	9	28	27	31,5	28
7801 62 16	16 x 12	16 x 1,5	8,5	28	27	33	28
7801 62 22	16 x 12	22 x 1,5	9	28	27	21,5	28
7801 62 26	16 x 12	26 x 1,5	10	28	27	32,5	32
7801 84 16	18 x 14	16 x 1,5	8,5	30	27	33	30
7801 84 22	18 x 14	22 x 1,5	9	30	27	31,5	30

(1) H = profondeur d'insertion du tube

raccords orientables

7860

embase d'orientation de type B

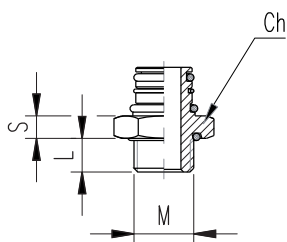

CODE	M	L	S	Ch
7860 12 00	12 x 1,5	8	5,5	20
7860 14 00	14 x 1,5	9	5,5	20
7860 16 00	16 x 1,5	8,5	5,5	22
7860 22 00	22 x 1,5	9	6	29

7821

bloc tournant coudé à raccordement instantané

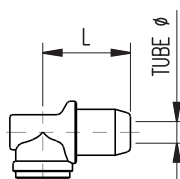

CODE	Tube	L
7821 08 00	8 x 6	32,5
7821 17 00	10 x 7	35,5
7821 18 00	10 x 7,5	35,5
7821 19 00	10 x 8	35,5
7821 29 00	12 x 9	36
7821 52 00	15 x 12	39,5
7821 62 00	16 x 12	39,5

7815

bloc tournant coudé taraudé

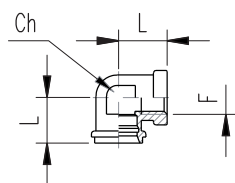

CODE	F	L	Ch
7815 12 00	12 x 1,5	18	19
7815 16 00	16 x 1,5	20,5	22

7825

bloc tournant en T, piquage en bout

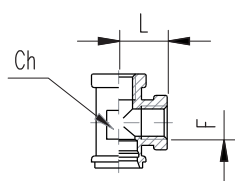

CODE	F	L	Ch
7825 16 00	16 x 1,5	20,5	22

7835

bloc tournant en T, piquage au centre

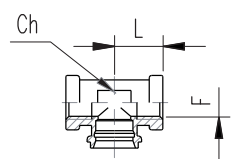
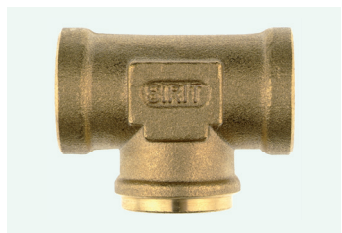

CODE	F	L	Ch
7835 16 00	16 x 1,5	20,5	22

raccords orientables

7845



bloc tournant à 45°

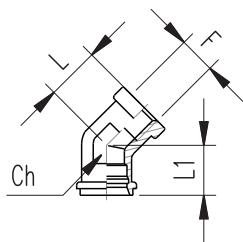

CODE	F	L	L1	Ch
7845 16 00	16 x 1,5	20,5	17,5	22

7846



bloc tournant en croix

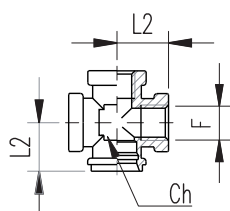

CODE	F	L2	Ch
7846 16 00	16 x 1,5	14,5	22

7847



bloc tournant 2 voies en L

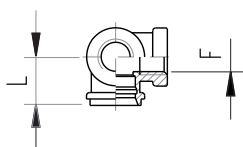

CODE	F	L
7847 16 00	16 x 1,5	20,5

7848



bloc tournant 3 voies en L

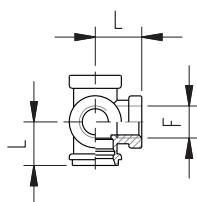

CODE	F	L
7848 16 00	16 x 1,5	20,5

7849

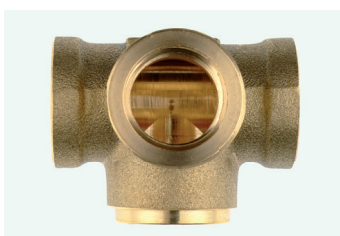

bloc tournant 3 voies à plat

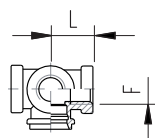

CODE	F	L
7849 16 00	16 x 1,5	20,5

7851



bloc tournant en L double

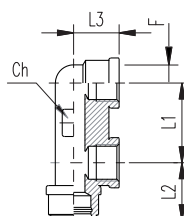

CODE	F	L1	L2	L3	Ch
7851 16 00	16 x 1,5	35	25,5	20	16

raccords de jonction

7802

raccord droit double

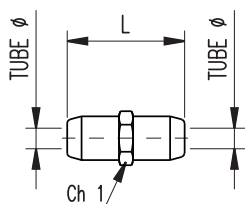

CODE	Tube	L	Ch1
7802 06 00	6 x 4	44	18
7802 08 00	8 x 6	45	18
7802 17 00	10 x 7	51	20
7802 18 00	10 x 7,5	51	20
7802 19 00	10 x 8	51	20
7802 29 00	12 x 9	53	22
7802 52 00	15 x 12	58	28
7802 62 00	16 x 12	58	28
7802 84 00	18 x 14	58	30

7816

traversée de cloison double

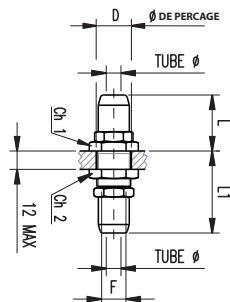
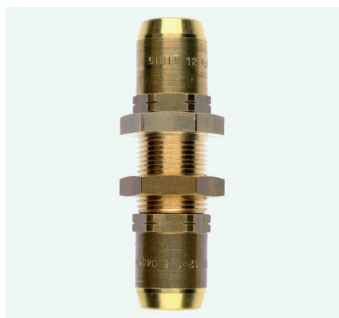

CODE	Tube	F	D	L	L1	Ch1	Ch2
7816 06 00	6 x 4	12 x 1,5	19	30,5	44,5	22	24
7816 08 00	8 x 6	12 x 1,5	19	31,5	45,5	22	24
7816 17 00	10 x 7	12 x 1,5	19	34,5	48,5	22	24
7816 18 00	10 x 7,5	12 x 1,5	19	34,5	48,5	22	24
7816 19 00	10 x 8	12 x 1,5	19	34,5	48,5	22	24
7816 29 00	12 x 9	16 x 1,5	23	35,5	53,5	28	28
7816 52 00	15 x 12	16 x 1,5	23	39	57	28	28
7816 62 00	16 x 12	16 x 1,5	23	39	57	28	28
7816 84 00	18 x 14	16 x 1,5	23	39	57	28	28

7882

équerre double, traversée de cloison

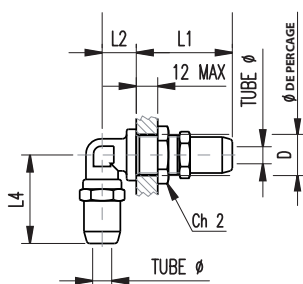

	Tube	D	L1	L2	L4	Ch2
7882 06 00	6 x 4	19	44,5	14	40	24
7882 08 00	8 x 6	19	45,5	14	41	24
7882 17 00	10 x 7	19	48,5	14	44	24
7882 18 00	10 x 7,5	19	48,5	14	44	24
7882 19 00	10 x 8	19	48,5	14	44	24
7882 29 00	12 x 9	23	53,5	20	50	28
7882 52 00	15 x 12	23	57	20	53,5	28
7882 62 00	16 x 12	23	57	20	53,5	28
7882 84 00	18 x 14	23	57	20	53,5	28

7884

traversée de cloison mâle métrique-tube

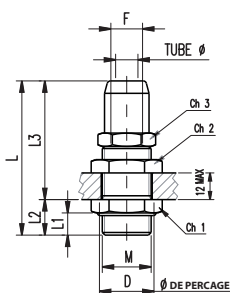

CODE	Tube	M	F	D	L	L1	L2	L3	Ch1	Ch2	Ch3
7884 08 16	8 x 6	16 x 1,5	12 x 1,5	19	60,5	9	15	45,5	22	24	18
7884 08 22	8 x 6	22 x 1,5	12 x 1,5	19	60,5	9	15	45,5	28	24	18
7884 17 16	10 x 7	16 x 1,5	12 x 1,5	19	63,5	9	15	48,5	22	24	20
7884 17 22	10 x 7	22 x 1,5	12 x 1,5	19	63,5	9	15	48,5	28	24	20
7884 18 16	10 x 7,5	16 x 1,5	12 x 1,5	19	63,5	9	15	48,5	22	24	20
7884 18 22	10 x 7,5	22 x 1,5	12 x 1,5	19	63,5	9	15	48,5	28	24	20
7884 19 16	10 x 8	16 x 1,5	12 x 1,5	19	63,5	9	15	48,5	22	24	20
7884 19 22	10 x 8	22 x 1,5	12 x 1,5	19	63,5	9	15	48,5	28	24	20
7884 29 16	12 x 9	16 x 1,5	16 x 1,5	23	69,5	8,5	16	53,5	28	28	22
7884 29 22	12 x 9	22 x 1,5	16 x 1,5	23	68,5	9	15	53,5	28	28	22
7884 52 16	15 x 12	16 x 1,5	16 x 1,5	23	73	8,5	16	57	28	28	28
7884 52 22	15 x 12	22 x 1,5	16 x 1,5	23	72	9	15	57	28	28	28
7884 62 16	16 x 12	16 x 1,5	16 x 1,5	23	73	8,5	16	57	28	28	28
7884 62 22	16 x 12	22 x 1,5	16 x 1,5	23	72	9	15	57	28	28	28

raccords de jonction

7201



union double à étanchéité frontale

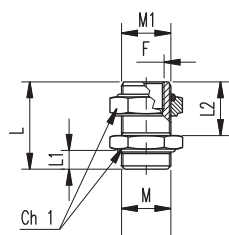

CODE	M	M1	F	L	L1	L2	Ch1
7201 16 16	16 x 1,5	16 x 1,5	10 x 1	34	8,5	20	22
7201 22 22	22 x 1,5	22 x 1,5	16 x 1	41	9	24	28

7300



manchon femelle / femelle

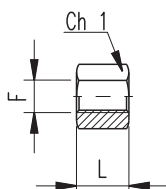

CODE	F	L	Ch1
7300 11 11	10 x 1	22	18
7300 12 12	12 x 1,5	22	18
7300 16 16	16 x 1,5	22	22
7300 22 22	22 x 1,5	26	28

7501

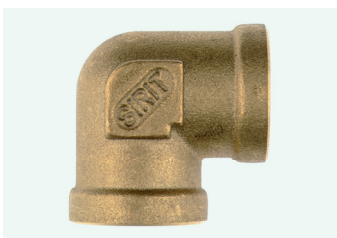

raccord en L femelle / femelle

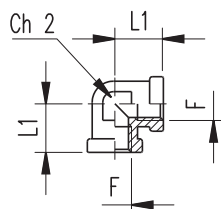

CODE	F	L1	Ch2
7501 12 12	12 x 1,5	18	19
7501 16 16	16 x 1,5	20,5	22
7501 22 22	22 x 1,5	27,5	28

7506



équerre double à étanchéité frontale

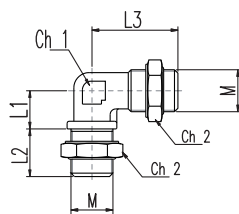

CODE	M	L1	L2	L3	D	Ch1	Ch2
7506 22 22	22 x 1,5	20	25	45	12	19	28

7400



raccord en T femelle / femelle / femelle

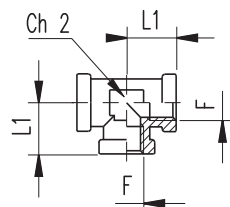

CODE	F	L1	Ch2
7400 12 12	12 x 1,5	18	19
7400 16 16	16 x 1,5	20,5	22
7400 22 22	22 x 1,5	27,5	28

7602



raccord en croix F/F/F/Femelle

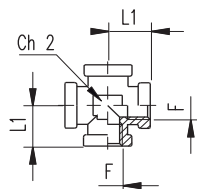

CODE	F	L1	Ch2
7602 16 16	16 x 1,5	20,5	22

accessoires de raccordement

7168

passerelle cloison femelle / femelle

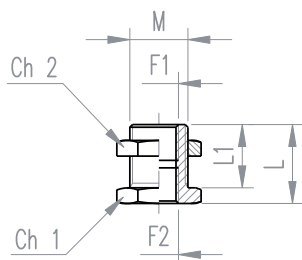

CODE	F1	F2	M	L	L1	Ch1	Ch2
7168 12 12	12 x 1,5	12 x 1,5	18 x 1,5	26	20	22	24
7168 16 16	16 x 1,5	16 x 1,5	22 x 1,5	30	24	28	28

7504

équerre mâle / femelle orientable

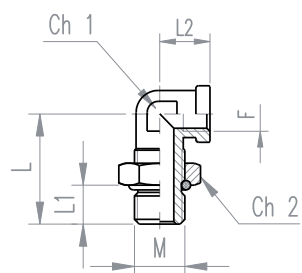

CODE	M	F	L	L1	L2	Ch1	Ch2
7504 16 16	16 x 1,5	16 x 1,5	36	10	17,5	22	22

7763

équerre passe-cloison mâle / femelle

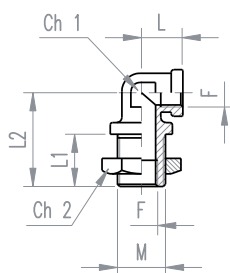

CODE	M	F	L	L1	L2	Ch1	Ch2
7763 18 12	18 x 1,5	12 x 1,5	15,5	20	34	17	24
7763 22 16	22 x 1,5	16 x 1,5	20,5	24	44	22	28

7774

passerelle cloison mâle / femelle

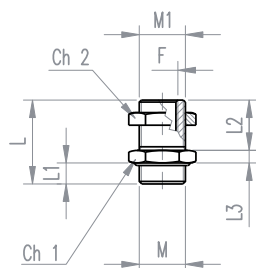

CODE	M	F	M1	L	L1	L2	L3	Ch1	Ch2
7774 16 10	16 x 1,5	10 x 1	16 x 1,5	34	8,5	20	6	22	22
7774 22 10	22 x 1,5	10 x 1	16 x 1,5	35	9	20	6	28	22
7774 16 12	16 x 1,5	12 x 1,5	18 x 1,5	35	9	20	6	22	24
7774 22 12	22 x 1,5	12 x 1,5	18 x 1,5	35	9	20	6	28	24
7774 12 16	12 x 1,5	16 x 1,5	22 x 1,5	41	9	24	6	28	28
7774 16 16	16 x 1,5	16 x 1,5	22 x 1,5	40	8,5	24	7,5	28	28
7774 22 16	22 x 1,5	16 x 1,5	22 x 1,5	39	9	24	6	28	28

accessoires de raccordement

7310



bouchon mâle cylindrique avec joint monté

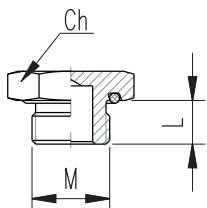

CODE	M	L	Ch
7310 12 00	12 x 1,5	9	18
7310 16 00	16 x 1,5	8,5	22
7310 22 00	22 x 1,5	8,5	28

7709

7715



adaptateur mâle / femelle cylindrique

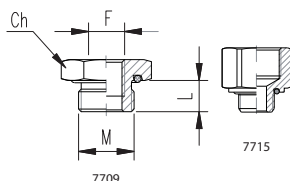

CODE	M	F	L	Ch
7709 16 12	16 x 1,5	12 x 1,5	9	22
7709 22 16	22 x 1,5	16 x 1,5	8,5	28
7715 12 16	12 x 1,5	16 x 1,5	12	22
7715 16 22	16 x 1,5	22 x 1,5	9	28

7790



prise de pression pneumatique

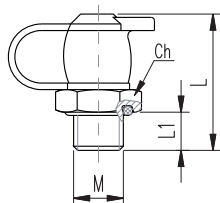

CODE	M	Ch	L	L1
7790 12 00	12 x 1,5	18	39	9
7790 16 00	16 x 1,5	22	37	9
7790 22 00	22 x 1,5	28	37	9

sur demande : raccords cannelés pour prise de pression

7795



valve de purge

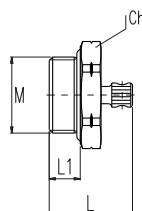

CODE	M	Ch	L	L1
7795 22 00	22 x 1,5	27	27	12
7795 22 00 A	22 x 1,5	27	27	12

7796



écrou pour raccords orientables

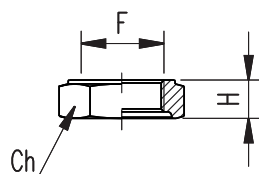

CODE	F	H	Ch
7796 16 00	16 x 1,5	7,5	22
7796 22 00	22 x 1,5	8,5	28

7798



écrou pour traversée de cloison

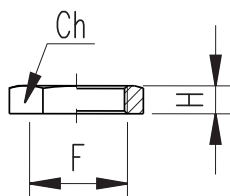

CODE	F	H	Ch
7798 16 00	16 x 1,5	6	22
7798 18 00	18 x 1,5	6	24
7798 22 00	22 x 1,5	6	28



accessoires de raccordement

7751

7752

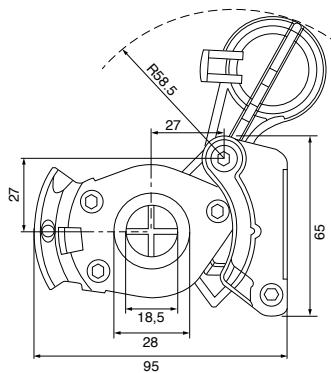
main de frein (tête d'accouplement)



CODE	application		couleur		filetage
	remorque	camion			
7751 16 01	X	-	X	-	M16 x 1,5
7751 16 03	X	-	-	X	M16 x 1,5
7752 16 01	-	X	X	-	M16 x 1,5
7752 16 03	-	X	-	X	M16 x 1,5